

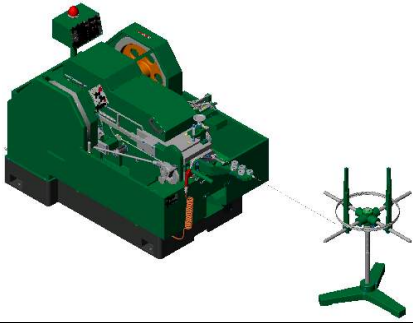

打頭機 H15-37-BH (高速)+檢測器



主馬達: 2.25KW (3HP), 4P, 3PH  
電壓: 由客戶指定  
潤滑馬達: 0.33KW (1/4HP+12A), 4P, 3PH  
主模尺寸:  $\phi$  34.5x55.5  
一沖尺寸:  $\phi$  31x73      二沖尺寸:  $\phi$  31x73  
剪模尺寸:  $\phi$  19x35  
剪刀尺寸: 9x32x64  
鍛造規格: 線  $\phi$  2.3~5.0      螺絲長度: 6mm~37mm  
生產速度: 190~210支/分  
機械重量: 約1835KG

打頭機 H15-37-BH (高速)+檢測器+輸送機

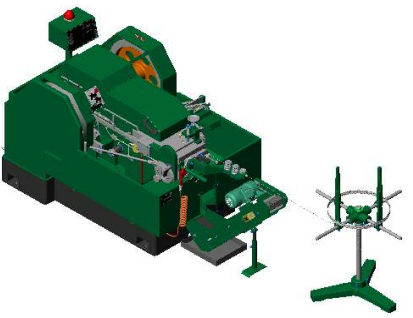

主馬達: 2.25KW (3HP), 4P, 3PH  
電壓: 由客戶指定  
潤滑馬達: 0.33KW (1/4HP+12A), 4P, 3PH  
主模尺寸:  $\phi$  34.5x55.5  
一沖尺寸:  $\phi$  31x73      二沖尺寸:  $\phi$  31x73  
剪模尺寸:  $\phi$  19x35  
剪刀尺寸: 9x32x64  
鍛造規格: 線  $\phi$  2.3~5.0      螺絲長度: 6mm~37mm  
生產速度: 190~210支/分  
機械重量: 約1835KG

打頭機 H15-50-BH(高速)+檢測器+燈架

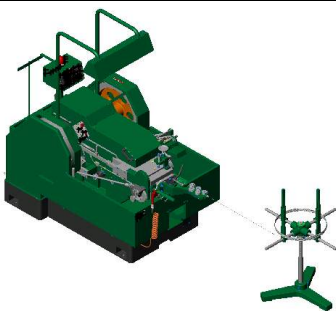

主馬達: 2.25KW (3HP), 4P, 3PH  
電壓: 由客戶指定  
潤滑馬達: 0.33KW (1/4HP+12A), 4P, 3PH  
主模尺寸:  $\phi$  34.5x67.5  
一沖尺寸:  $\phi$  31x73      二沖尺寸:  $\phi$  31x73  
剪模尺寸:  $\phi$  19x35  
剪刀尺寸: 9x32x64  
鍛造規格: 線  $\phi$  2.3~5.0      螺絲長度: 6mm~50mm  
生產速度: 170~190支/分  
機械重量: 約1835KG

打頭機 H15-50-BH(高速)+檢測器+燈架+輸送機

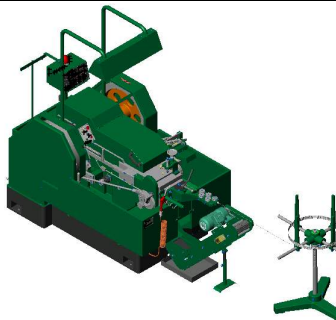

主馬達: 2.25KW (3HP), 4P, 3PH  
電壓: 由客戶指定  
潤滑馬達: 0.33KW (1/4HP+12A), 4P, 3PH  
主模尺寸:  $\phi$  34.5x67.5  
一沖尺寸:  $\phi$  31x73      二沖尺寸:  $\phi$  31x73  
剪模尺寸:  $\phi$  19x35  
剪刀尺寸: 9x32x64  
鍛造規格: 線  $\phi$  2.3~5.0      螺絲長度: 6mm~50mm  
生產速度: 170~190支/分  
機械重量: 約1835KG

本公司隨時進行研究改進的工作，因此保有隨時更改機械技術參數的權力，變更時恕不另行通知。

地址: 台灣省台中縣外埔鄉水美村二崁路83巷18號

電話:+886 4 26876530

傳真:+886 4 26869530

E-mail: [fk.edison@msa.hinet.net](mailto:fk.edison@msa.hinet.net)